

超微细耐磨助剂 A-0400T

产品概述

A-0400T 能显著降低漆膜磨耗，提升产品的耐磨性。具有 高纯、高硬度、高形状规则性的粉体材料，特别针对磨耗要求高的使用场合。

本产品为高温颗粒处理超微细氧化铝，超高硬度。因为粒径细小，对光泽影响小，适合用于面漆中，解决面漆的高磨耗难题。

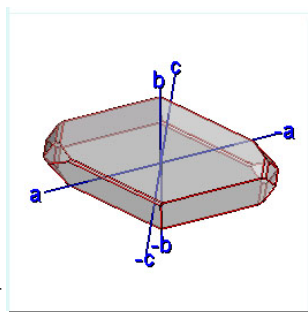

产品性质

| | |
|-----|--------------------------|
| 组成 | : 高纯硬质晶体表面改性处理 |
| 外观 | : 白色粉末 94% |
| 粒径 | : 0.3-0.4 微米 |
| 硬度 | : 9 (莫氏) |
| 密度 | : 3.9g/cm^3 |
| 透明性 | : 透明性略差 |
| 表面积 | : $8\text{m}^2/\text{g}$ |
| 吸油量 | : 35 克 |



适用范围

推荐用于水性或溶剂型高耐磨涂料面漆

- UV 涂料 超耐磨面漆
- 不粘涂料、高温涂料
- 木器涂料（白色/浅色底材适合）
- 塑胶涂料表面光油

使用方法

建议预先分散在粘度较低的组分中。
高速分散均匀后，过筛即可。

注意事项

本产品部分影响透明性。
配好的涂料在较长时间放置后，摇匀使用。



本说明仅供参考之用，请先试验其适用性